

# ACCRAPLY®

## Doctor Machine® Modelo 152 jr



### Características

- Rebobinamento bi-direcional
- Velocidades de até 457 m/min (1500 pés/min)
- Largura do material: 254mm (10"); Outras larguras disponíveis como opcional
- Diâmetro do rolo no desbobinador/rebobinador: 610mm (24")
- Eixos pneumáticos no desbobinador e rebobinador de 76.2mm (3") ou 152.4mm (6")
- Peso máximo do rolo: 90.7Kg (200 lbs)
- Controlador de bordas automático
- Mesa de corte e emenda
- Controle por tela de toque e acionamento por sistema vetorial CA
- Tensões entre 0.438 à 0.75 N/cm (0.25 à 0.5 PLI)
- Corte de bordas por facas rotativas ou navalhas
- Espaço disponível para sistema de inspeção do material
- Rolo de contato de ação pneumática para controle de densidade
- Sistemas para verificação e inspeção de etiquetas e códigos de barras disponíveis como opcional

**Barry-Wehmiller**

**ACCRAPLY®**

**ACCRAPLY®**

**Stanford**

**Trine**

**Graham**

# Doctor Machine®

## Modelo 152 jr

Desenvolvida especialmente para o mercado de materiais estreitos, o Modelo 152jr tem capacidades para operar com uma diversa variedade de materiais desde filmes extensíveis finos à materiais auto-adesivos.

Este rebobinador bi-direcional está equipado com a mais moderna tecnologia em acionamentos fazendo esta máquina capaz de processar materiais em uma faixa de tensão entre 0.438 à 0.875 N/cm (0.25 à 0.5 PLI). O Modelo 152jr pode ser equipado com diversas opções de detecção/inspeção capaz de contar, identificar a falta de etiquetas, e verificar todos os códigos de barra padrões.

Stanford desenvolve a maior seleção de Doctor Machines® (Recuperadoras de rolos), bem como uma linha completa de cortadeiras/rebobinadeiras duplas diferenciais e equipamentos para fabricação e inspeção de rótulos termoencolhíveis.



Escritório de Vendas Stanford  
1139 South Broadway  
Salem, IL 62881 USA  
+1 (618) 548-2600

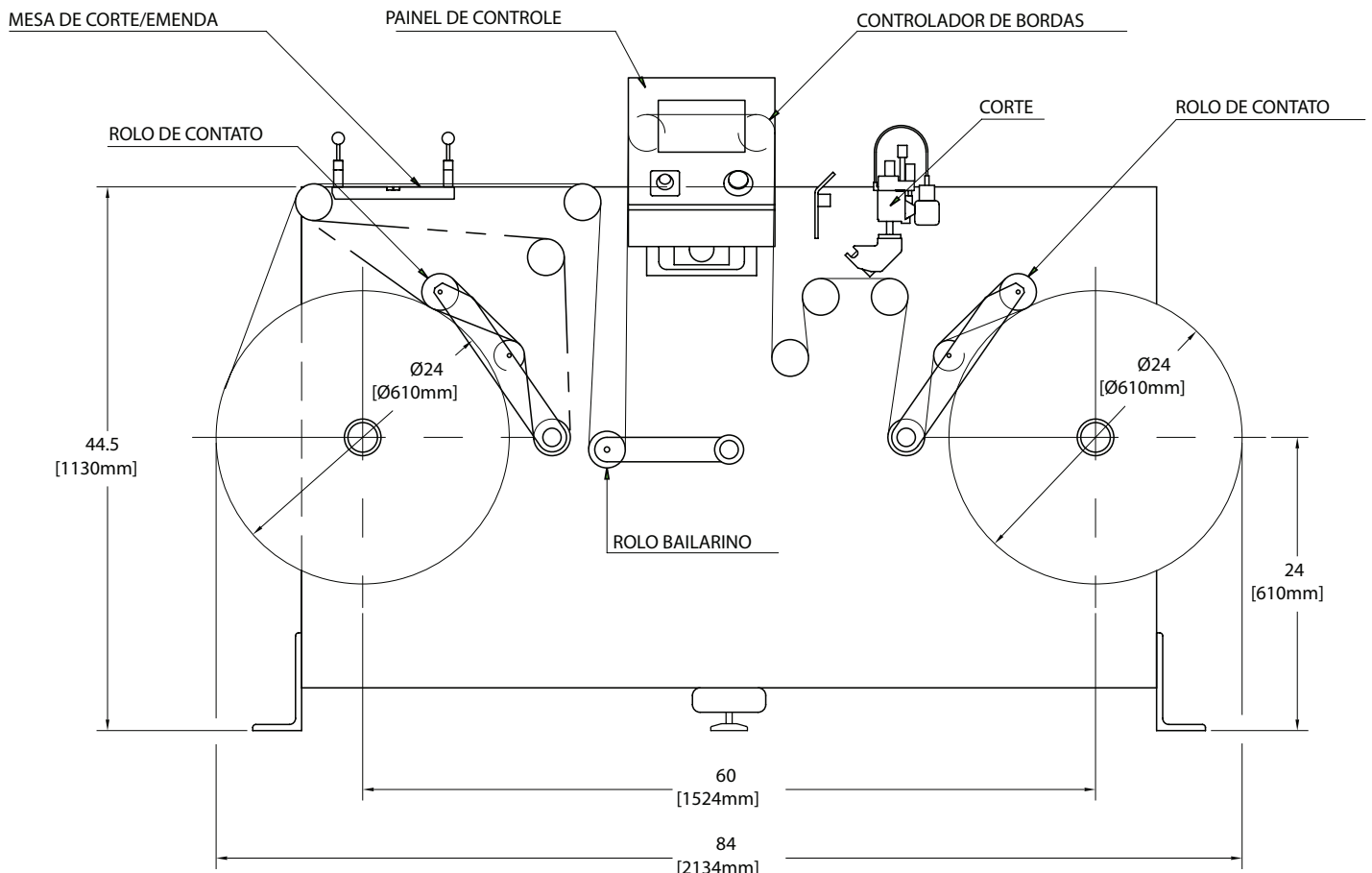

**Accraply, Inc.**

A BARRY-WEHMILLER COMPANY

3580 Holly Lane North, Plymouth, MN 55447-1269 USA • +1 (763) 557-1313  
sales@accraply.com • www.accraply.com