



Doctor Machine® Inspector

Modelo DM10 | Modelo DM12 | Modelo DM16



Características

- Bi-direcional
- Rebobinamento inferior ou superior
- Larguras Standard de Material: 254mm (10”), 305mm (12”) e 406mm (16”).
- Velocidade até 500 m/min. (1640 pés/min.).
- Diâmetro de Desbobinado e Rebobinado: 610mm (24”)
- Painel de operação por tela de toque e acionamento por dois motores vetoriais CA.

Barry-Wehmiller

ACCRAPLY®

ACCRAPLY®

Stanford

Trine

Graham

Doctor Machine® Inspector

Modelo DM10 | Modelo DM12 | Modelo DM16

Projetado especialmente para a inspeção de rótulos termoencolhíveis, o Modelo DM10/16 é um complemento à máquina Seammachine da Stanford. Incorporando o avançado sistema de oscilação ao rebobinamento e com opções de inspeção de colagem de manual ao automático, o Modelo Inspector oferece ao operador sistemas de controles e inspeção incomparáveis.

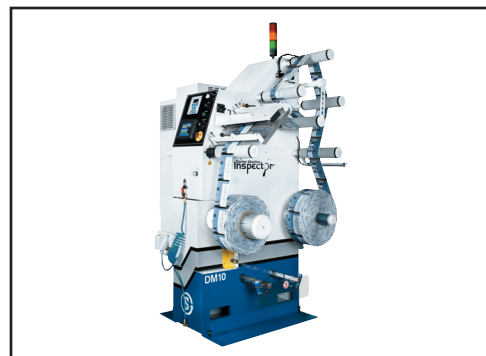

Escritório de Vendas Stanford
1139 South Broadway
Salem, IL 62881 USA
+1 (618) 548-2600

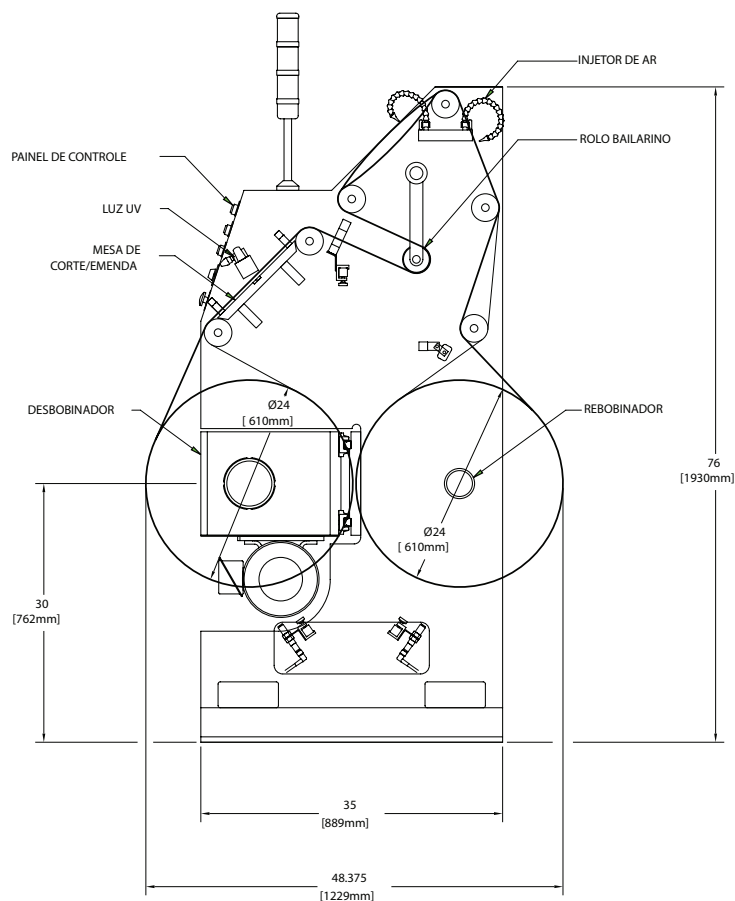

Accraply, Inc.

A BARRY-WEHMILLER COMPANY

3580 Holly Lane North, Plymouth, MN 55447-1269 USA • +1 (763) 557-1313
sales@accraply.com • www.accraply.com